



## Organizační struktura

Tento dokument popisuje organizační strukturu partnerství v rámci projektu „MAP Karlovarsko II“. Dokument byl zpracován dle požadavků metodiky „Postupy tvorby MAP II“<sup>1</sup>. Organizační struktura popisuje rozdělení rolí mezi Řídící výbor MAP, realizační tým MAP a pracovní skupiny. Definuje pravomoci, odpovědnosti, povinnosti a komunikační toky mezi těmito pracovními orgány partnerství MAP.

Roviny partnerství v rámci MAP lze vyjádřit postupně od celé veřejnosti, přes zapojení školy (MŠ, ZŠ a ZUŠ) na Karlovarsku, po pracovní orgány MAPu (tj. pracovní skupiny a Řídící výbor) až k realizačnímu týmu projektu „MAP Karlovarsko II“.

Komunikace s aktéry probíhá dle zpracovaného komunikačního plánu. MAP je otevřené partnerství a může se do jeho aktivit zapojit každý zájemce o výchovu a vzdělávání na Karlovarsku. Aktivity typu setkání, workshop jsou koncipovány tak, aby se zapojit mohl každý zájemce. Všichni aktéři se také mohou připojit k pracovním skupinám nebo se stát členy Řídícího výboru.

**Řídící výbor** je hlavním pracovním orgánem partnerství MAP. Je tvořen zástupci aktérů a zástupci ze všech dílčích území projektu (viz statut a jednací řád). Pracovní skupiny jsou ustaveny dle metodiky „Postupy tvorby MAP II“.

**Pracovní skupiny** projednávají návrhy aktivit do akčních plánů na jednotlivé školní roky, zabývají se přípravou podkladů pro aktualizaci dokumentu MAP (např. SWOT analýza, analýza problémů a potřeb a návrhy řešení příčin problémů). Pracovní skupiny jsou také diskuzní platformou k jednotlivým tématům. Pracovní skupina č. 2 „Rovné příležitosti“ projednává také návrhy ostatních pracovních skupin do akčních plánů z hlediska rovných příležitostí. Pracovní skupina „Financování“ se zabývá mimo jiné hledáním vhodných zdrojů financování pro aktivity navrhované do akčních plánů, zejména s přesahem na dobu po ukončení realizace projektu a s výhledem na možnou budoucí situaci omezení finančních zdrojů na měkké projekty z tzv. evropských dotací. Organizační zabezpečení jednání pracovních skupin je ze strany hlavního manažera projektu a věcných manažerů, řízení odborné činnosti je vedeno ze strany odborného řešitele v úzké spolupráci s garantem pracovní skupiny. Každá pracovní skupina má svého garanta, který zároveň spolu s odborným řešitelem zpracovává podklady pro další pracovní skupiny a Řídící výbor.

V rámci projektu „MAP Karlovarsko II“ působí tyto pracovní skupiny:

- PS č. 1 „Čtenářská gramotnost, pregramotnosti“ (včetně přesahu do problematiky vzdělávání cizinců),
- PS č. 2 „Matematická gramotnost, polytechnika, podnikavost“

---

<sup>1</sup> „Postupy MAP II – Metodika tvorby místních akčních plánů v oblasti vzdělávání“, příloha č. 3 výzvy OP VVV „Místní akční plány rozvoje vzdělávání II“.



- PS č. 3 „Rovné příležitosti“
- PS č. 4 „Financování“
- PS č. 5 „Výuka angličtiny a jazykové kompetence“ (nepovinná pracovní skupina)

**Realizační tým** projektu se skládá z úzké skupiny kmenových pracovníků projektu: hlavní manažer, finanční manažer, asistent týmu, odborní řešitelé, věcní manažeři. Dále v projektu jsou na dohody o pracovní činnosti nebo dohody o provedení práce zaměstnání odborníci (členové pracovních skupin, experti) a lektori v rámci podpory znalostních kapacit a implementace MAP.

V rámci projektu „MAP Karlovarsko II“ jsou realizovány tyto klíčové aktivity:

- KA č. 1 „Řízení projektu“,
- KA č. 2 „Rozvoj a aktualizace MAP“
- KA č. 3 „Evaluace a monitoring“
- KA č. 4 „Implementace MAP“

Tab. 1 Organizační struktura platform dle metodiky „Postupy tvorby MAP II“

území	území dopadu projektu
pracovní orgán	<b>Řídící výbor</b>
složení	viz jednací řád a zápisy z jednání
četnost setkávání	1 x za 6 měsíců (jinak dle potřeby, viz jednací řád)
odpovědná osoba	hlavní manažer projektu

území	území dopadu projektu
pracovní orgán	<b>pracovní skupina č. 1 „Čtenářská gramotnost, pregramotnosti“</b> (včetně přesahu do problematiky vzdělávání cizinců)
složení	aktuální složení se může měnit, mohou se zapojovat další zájemci: <sup>2</sup>  Seznam členů k nahlédnutí u hl. manažera projektu.  Zpravodaj pro Řídící výbor: odborný řešitel projektu.
četnost setkávání	4 x ročně
odpovědná osoba	hlavní manažer projektu, odborný řešitel, garant pracovní skupiny

území	území dopadu projektu
pracovní orgán	<b>pracovní skupina č. 2 „Matematická gramotnost, polytechnika, podnikavost“</b>

<sup>2</sup> Složení pracovní skupiny není zveřejňováno na webu projektu, k dispozici u realizačního týmu projektu.



složení	aktuální složení se může měnit, mohou se zapojovat další zájemci: <sup>3</sup>  Seznam členů k nahlédnutí u hl. manažera projektu.  Zpravodaj pro Řídící výbor: odborný řešitel projektu.
četnost setkávání	4 x ročně
odpovědná osoba	hlavní manažer projektu, odborný řešitel, garant pracovní skupiny

území	území dopadu projektu
pracovní orgán	<b>pracovní skupina č. 3 „Rovné příležitosti“</b>
složení	aktuální složení se může měnit, mohou se zapojovat další zájemci: <sup>4</sup>  Seznam členů k nahlédnutí u hl. manažera projektu.  Zpravodaj pracovní skupiny směrem k Řídícímu výboru: člen ŘV a PS
četnost setkávání	4 x ročně
odpovědná osoba	hlavní manažer projektu, odborný řešitel, garant pracovní skupiny

území	území dopadu projektu
pracovní orgán	<b>pracovní skupina č. 4 „Financování“</b>
složení	aktuální složení se může měnit, mohou se zapojovat další zájemci: <sup>5</sup>  Seznam členů k nahlédnutí u hl. manažera projektu.  Zpravodaj pracovní skupiny směrem k Řídícímu výboru: člen ŘV a PS
četnost setkávání	4 x ročně
odpovědná osoba	hlavní manažer projektu, odborný řešitel, garant pracovní skupiny

území	území dopadu projektu
pracovní orgán	<b>pracovní skupina č. 5 „Výuka angličtiny a jazykové kompetence“</b>
složení	aktuální složení se může měnit, mohou se zapojovat další zájemci: <sup>6</sup>  Seznam členů k nahlédnutí u hl. manažera projektu.  Zpravodaj pro Řídící výbor: odborný řešitel projektu.
četnost setkávání	4 x ročně
odpovědná osoba	hlavní manažer projektu, odborný řešitel, garant pracovní skupiny

<sup>3</sup> Složení pracovní skupiny není zveřejňováno na webu projektu, k dispozici u realizačního týmu projektu.

<sup>4</sup> Složení pracovní skupiny není zveřejňováno na webu projektu, k dispozici u realizačního týmu projektu.

<sup>5</sup> Složení pracovní skupiny není zveřejňováno na webu projektu, k dispozici u realizačního týmu projektu.

<sup>6</sup> Složení pracovní skupiny není zveřejňováno na webu projektu, k dispozici u realizačního týmu projektu.



EVROPSKÁ UNIE  
Evropské strukturální a investiční fondy  
Operační program Výzkum, vývoj a vzdělávání



území	území dopadu projektu
pracovní orgán	tematická setkávání na různá témata řešená v práci MAP, např. základní umělecké školy, zájmové a neformální vzdělávání, předškolní vzdělávání <sup>7</sup>
složení	pozvánka na aktéry dle zaměření tematického setkávání
četnost setkávání	dle potřeby cca 1 x ročně
odpovědná osoba	hlavní manažer projektu, odborný řešitel, věcní manažeři

*Zdroj: vlastní zpracování*

<sup>7</sup> Kromě uvedených jednání povinných orgánů a tematických setkávání budou uskutečněny workshopy v rámci podpory znalostních kapacit, aktivity v rámci implementace MAP a další setkávání dle potřeby, např. dle dílčích území projektu apod.



Tab. č. 2 – Realizační tým (hlavní pozice)

Pozice	Klíčové aktivity	Zodpovědnost	Území	Tým
Hlavní manažer projektu	1, 2, 3, 4	hlavní zodpovědnost za realizaci projektu	celé území	administrativní, realizační tým užší
Finanční manažer	1, 2, 3, 4	zodpovědnost za finanční část projektu	celé území	administrativní, realizační tým užší
Asistent týmu	1, 2, 3, 4	administrativní činnost	celé území	administrativní, realizační tým užší
Manažer implementace	1, 3, 4	zodpovědnost za realizaci implementace MAP po věcné a organizační stránce	celé území	administrativní, realizační tým užší
Věcný manažer	1, 2, 3	věcné a organizační zabezpečení realizace klíčových aktivit (zejména 2 a 3)	především jednotlivá dílčí území	administrativní, realizační tým užší
Odborný řešitel	1, 2, 3	odborné činnosti spojené s realizací klíčových aktivit (zejména 2 a 3)	celé území	odborný, realizační tým užší
Lektor	2, 3, 4	lektorování a příprava vzdělávacích aktivit a kurzů v rámci podpory znalostních kapacit a implementace MAP	dle místa realizace vzdělávací aktivity	odborný, realizační tým širší
Odborník	2, 3, 4	členové pracovních skupin, experti a konzultanti	celé území	odborný, realizační tým širší
Koordinátor na škole	2, 3	podpora škol v plánování (dotazník, reflexe, potřeby škol)	dle umístění školy	odborný, realizační tým širší

Zdroj: vlastní zpracování



Obr. 1 – Roviny partnerství MAP

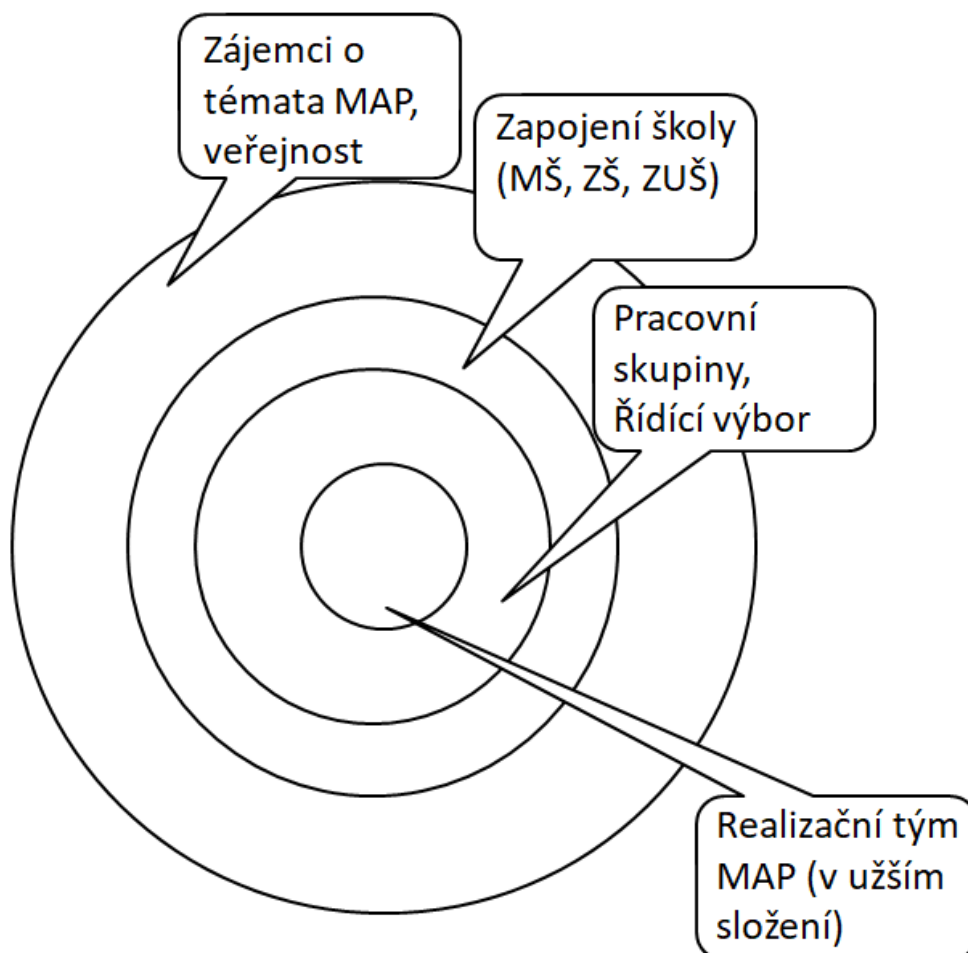

Zdroj: vlastní zpracování



Obr. 2 – Organizační struktura realizačního týmu

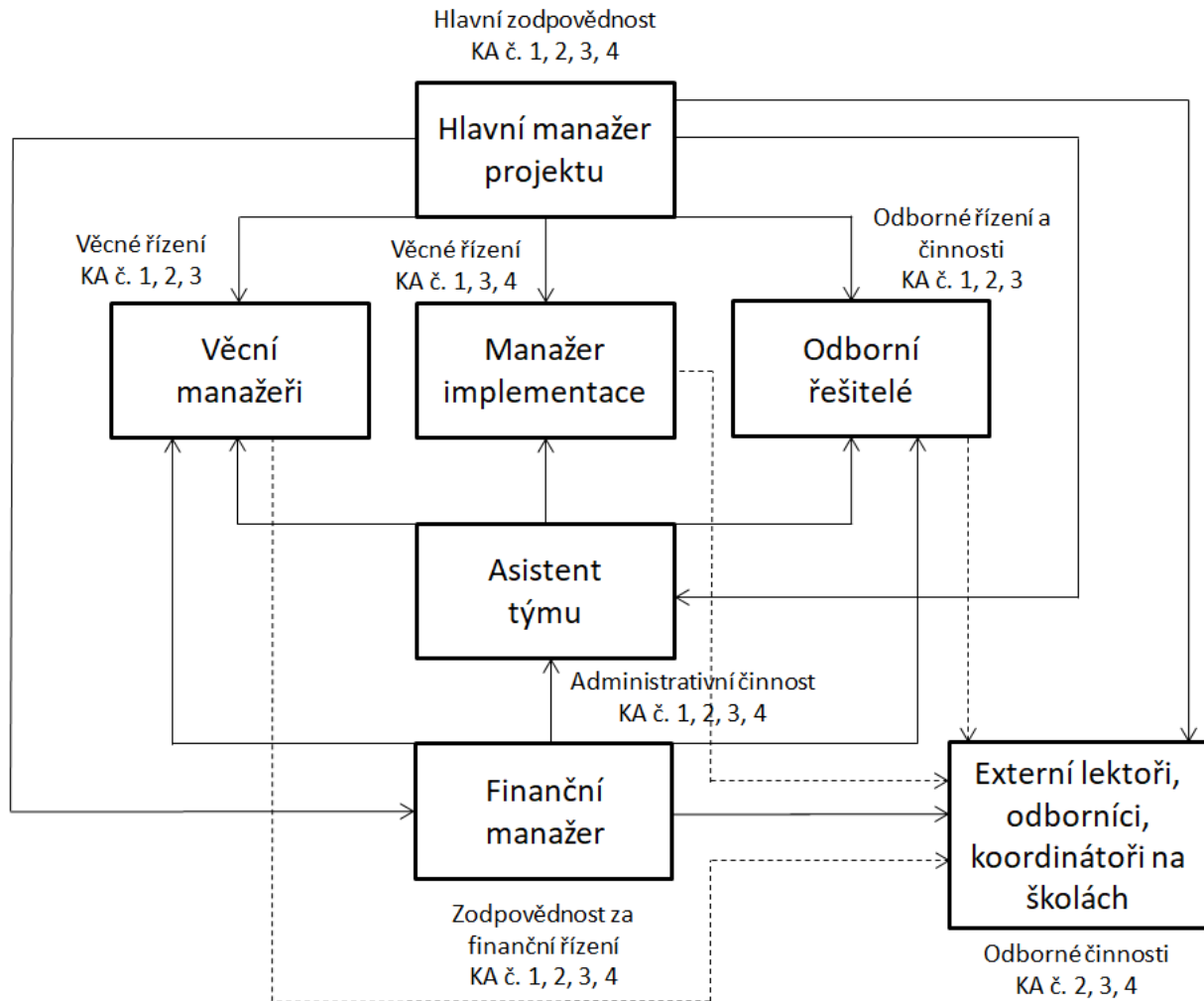

Zdroj: vlastní zpracování



Obr. 3 – Schéma komunikačních toků mezi pracovními orgány v organizační struktuře.

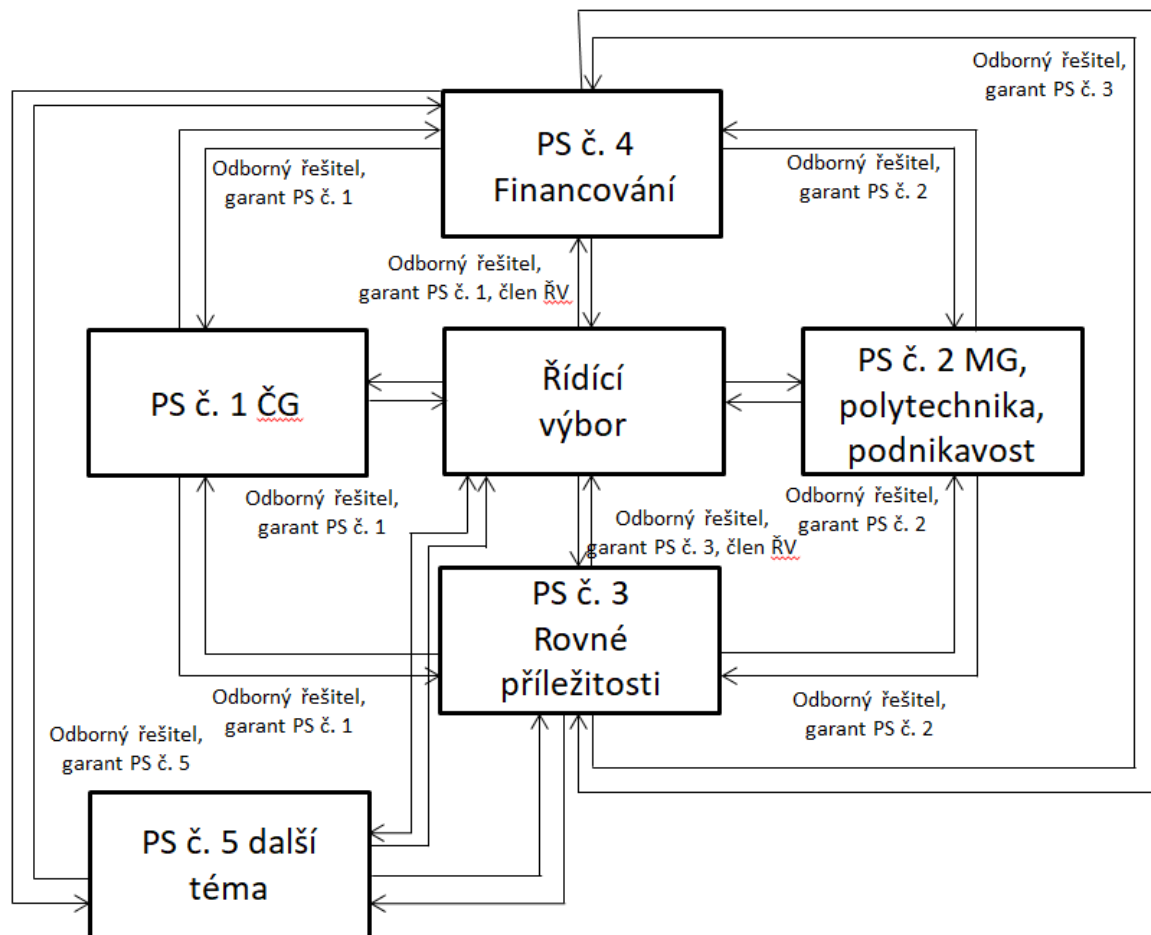

Zdroj: vlastní zpracování





Obr. 4 – Schéma komunikačních toků mezi aktéry v dílčích územích projektu

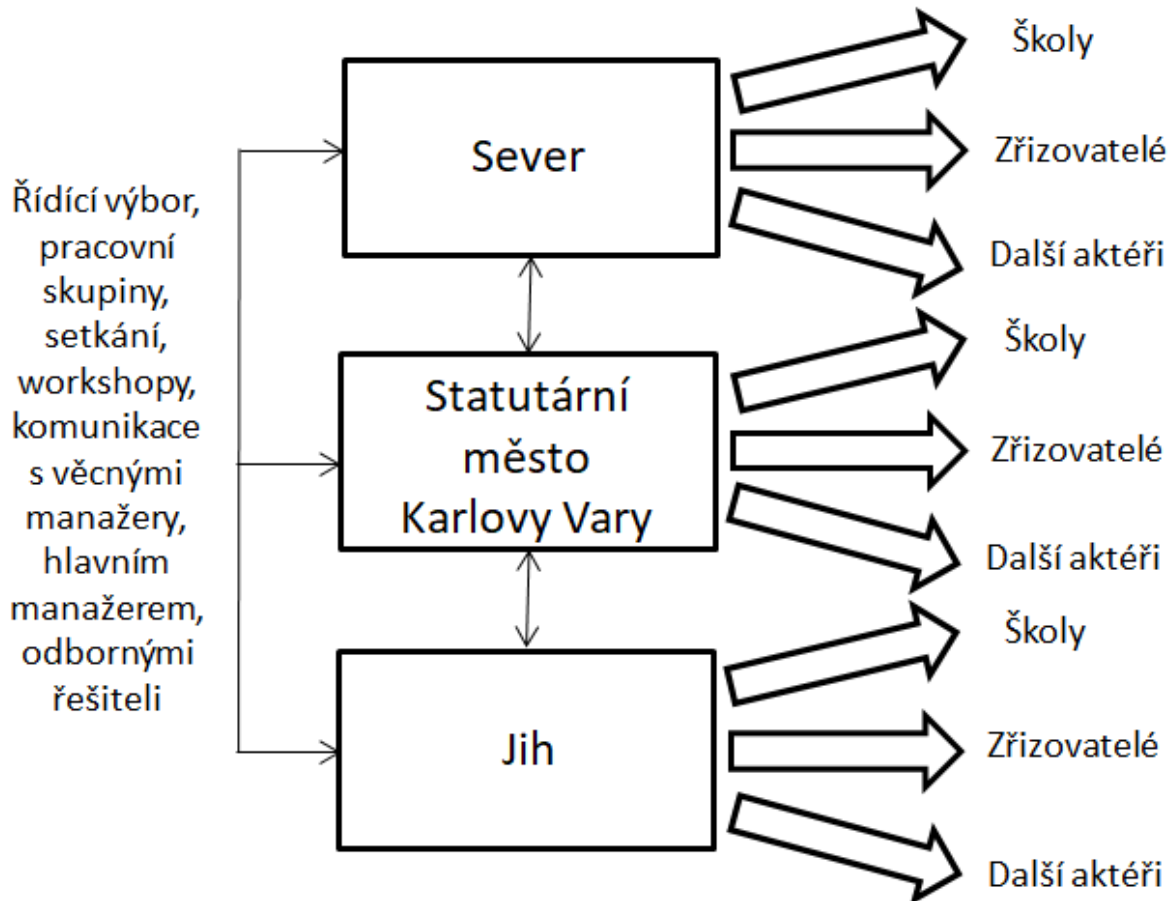

Zdroj: vlastní zpracování

Dokument „Organizační struktura“ schválen Řídícím výborem dne 27. 3. 2018.

Doplnění na základě připomínek ŘO OP VVV před vydáním právního aktu, zpracováno dne 9. 5. 2018. Dále doplněno dne 11. 1. 2019 (aktualizace PS č. 5).